

Position pliée

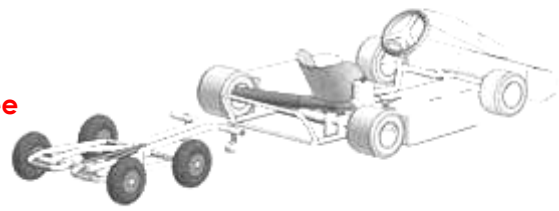

Accrochage

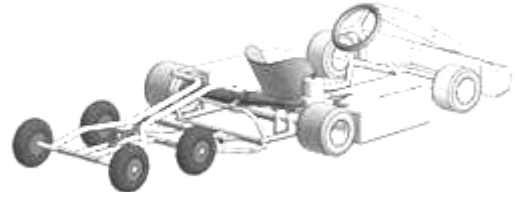

Levage

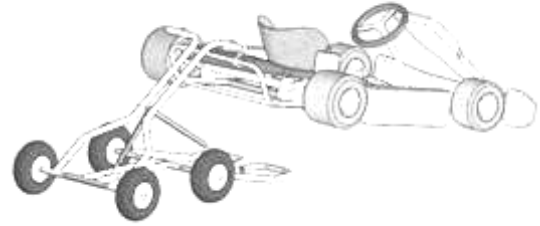

Travail

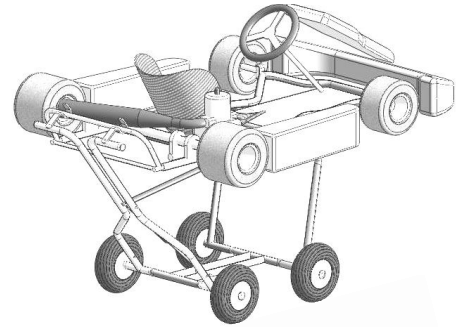

Roulage tout-

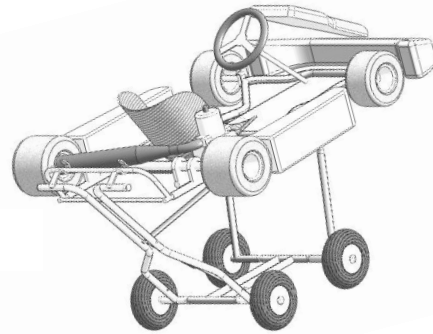

Dépose
Chargement

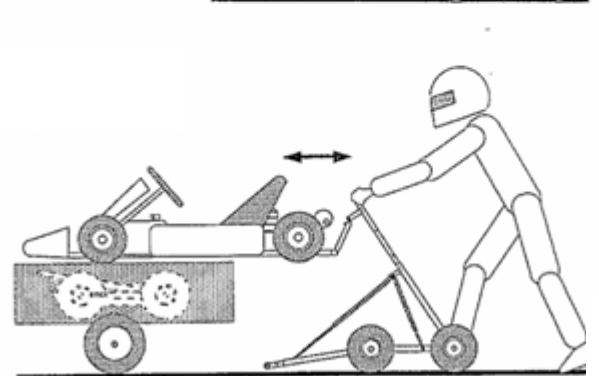
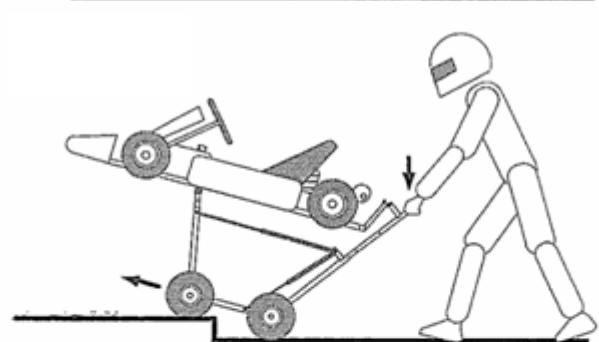
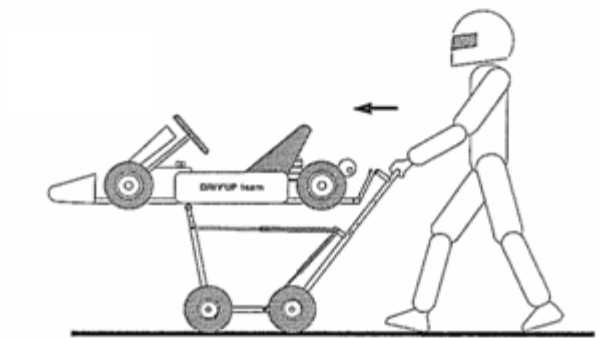
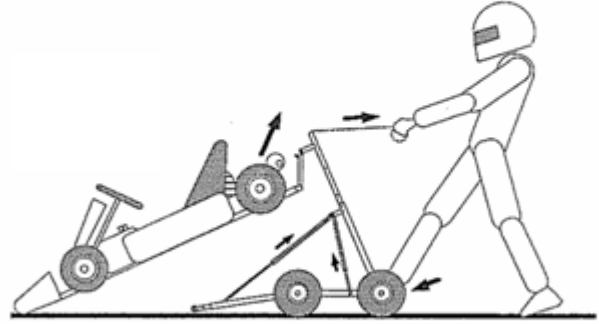
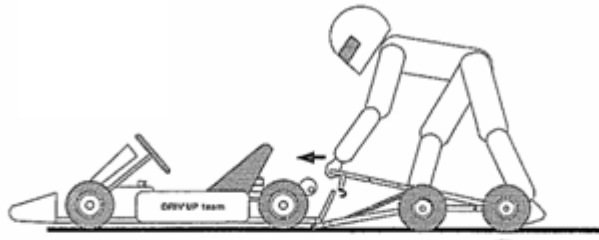

MECANROC

Pinton F - 26780 ALLAN - Tel : 04 75 46 01 05 - Fax : 04 75 90 54 24 - drivup@mecanroc.com

Chariot lève-kart

DRIV'UP Light 2012

système breveté, marque déposée

Caractéristiques Mode d'emploi



DRIV'UP Light 2012

CARACTÉRISTIQUES

Composants:

- Fabrication tubulaire en acier chromé
- Tubes principaux Ø25mm
- 4 ressorts à gaz d'assistance au levage et de butée télescopique (avec système de lubrification des joints toriques permettant le travail en toutes positions)
- 4 roues gonflables Ø260mm à roulements, de couleur noire
- Bac à outil intégré 450 x365mm
- Gaines de protection de la traverse avant
- Montant arrière démontable rapidement (clips) pour réduire l'encombrement plié
- Sangle de levage en polyamide 30mm
- Crochets pour spoiler arrière CIK (en option pour spoiler minime-cadet ou pour pare-chocs tubulaire)

Réglage et Sécurité:

- Hauteur de levage fixe de 75cm
- Verrouillage automatique en position roulage par tube de blocage de vérin

Dimensions et poids:

- Poids: 16 kg
- Cotes plié avec roues: 82x76x26 cm
- Cotes plié sans roues: 82x76x10 cm (possibilité de fixation des roues avec des goupilles β à la place des calottes)

Types de karts:

- Convient aux karts jusqu'à 85kg

DRIV'UP Light 2012

MODE D'EMPLOI

1. Dépliage - pliage

- Emboîter et fixer la partie supérieure du montant arrière équipée des crochets avec les goupilles clips grises
- Rabattre le montant avant (équipé d'une gaine annelée) vers l'avant
- Déclipser le montant arrière en le soulevant fermement tout en maintenant le cadre fixe au sol, il se relèvera automatiquement sous l'action des ressorts à gaz en entraînant le montant avant en fin de course (Le pliage correspond aux mêmes opérations en sens inverse)

2. Accrochage du kart

A partir de la position déployée (roulage à vide) :

- Placer le DRIV'UP à l'arrière et dans l'axe du kart
 - Tenir la traverse arrière à deux mains
 - Prendre appui avec le pied droit sur l'essieu arrière tout en appuyant latéralement sur le tube de verrouillage du vérin droit pour le **déverrouiller** (mouvement de rotation du pied)
 - Comprimer dans un premier temps les vérins courts par un mouvement du pied vers l'arrière et des bras vers l'avant
 - Comprimer dans un deuxième temps les vérins longs en appuyant bras tendus sur le montant arrière après s'être déplacé vers l'avant en enjambant le bac à outil (appui d'un pied en avant du bac)
- Il est également possible d'effectuer cette deuxième phase de compression des ressorts à gaz en se plaçant sur le côté du chariot.
- Accrocher le pare-choc arrière du kart en faisant rouler le DRIV'UP vers l'avant.

3. Levage de kart

- Prendre en main la boucle d'extrémité de la sangle
- Prendre fermement appui avec l'un des pieds sur l'essieu arrière
- Tirer la sangle tout en poussant vers l'avant le pied en appui sur l'essieu
- En fin de levage tirer directement sur la traverse du montant arrière
- Le verrouillage est automatique quand le DRIV'UP a atteint la position roulage

Nota: au cours de la manoeuvre c'est le DRIV'UP qui doit avancer sous le kart grâce à la poussée du pied et non le kart qui doit reculer pour réduire l'effort et éviter de faire frotter le spoiler avant sur le sol

4. Travail - roulage - franchissement de marches

- Les changements de direction se font, comme sur un landau, en appuyant sur la barre pour alléger les roues avant, de même pour les franchissements de marche qui ne posent aucun problème si le vérin droit est bien verrouillé.

5. Dépose au sol du kart

- Prendre appui avec le pied droit sur l'essieu arrière et **déverrouiller** le vérin droit avec un **mouvement de rotation latérale du pied**.
- Pousser vers l'avant le cadre arrière et contrôler la descente, au besoin avec l'aide de la sangle
- Aider si nécessaire la fin de descente en appuyant sur le montant arrière tout en reculant légèrement le DRIV'UP.

6. Chargement - déchargement d'un véhicule

- La dépose sur le plateau d'une remorque ou d'un véhicule correspond au début de la séquence dépose au sol. Dès que les roues avant du kart sont posées, la suite du mouvement a pour effet de faire avancer le kart sur le plateau
- Si le plateau de la remorque est plus haut que le kart sur le DRIV'UP, le chargement reste possible en cabrant le DRIV'UP pour que les roues avant du kart prennent appui. Le basculement du montant arrière aura ensuite pour effet de soulever l'arrière du kart à hauteur tout en l'avançant.
- Pour le déchargement d'un véhicule, maintenir le DRIV'UP à demi déployé et suffisamment en arrière pour permettre le mouvement du montant avant, puis reculer le kart pour accrocher le pare-chocs.

Nota

> **Veiller à ce qu'aucune vis ne dépasse sous les tubes du châssis du kart**

> Toutes les opérations peuvent se faire en laissant une boîte à outil ou du matériel dans le bac